

Rinvio angolare a 90° per trapani



- Il rinvio angolare a 90° permette di forare in spazi ristretti dove non sarebbe possibile operare con un utensile elettrico tradizionale.
- Si può montare su trapani elettrici dotati di un mandrino con capacità di foratura da 10 mm in su e sui normali avvitatori in commercio.
- Gli ingranaggi interni sono termicamente trattati per garantire una lunga durata di funzionamento.
- Il corpo dell'attrezzo è in lega di alluminio pressofuso.
- L'impugnatura è in morbido materiale antiscivolo.
- Rapporto di trasmissione 1:1,3
- Velocità massima di rotazione: 2.100 giri/min.
- Coppia massima: 29,4 Nm

Codice per ordine	Tipo di confezione	Peso g
RADA	Scatolato	310
RADAB	Blister	



RADA

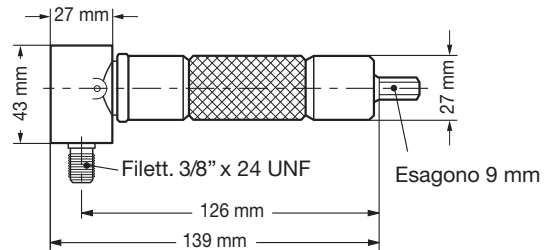

Su questi modelli non può essere montato un mandrino ma soltanto un inserto trattenuto magneticamente in posizione.

Codice per ordine	Tipo di confezione	Peso g
RADAX	Scatolato	315
RADAXB	Blister	



RADAX

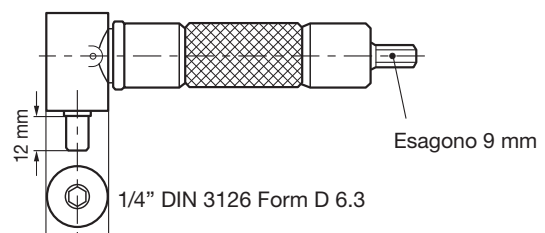

RADAV

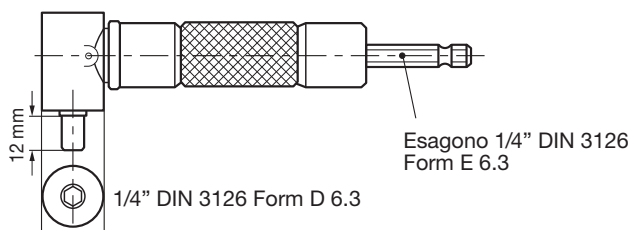

Codice per ordine	Tipo di confezione	Peso g
RADAV	Scatolato	315
RADAVB	Blister	

Codice per ordine	Tipo di confezione	Peso g
RADACK	Scatolato	455



RADACK

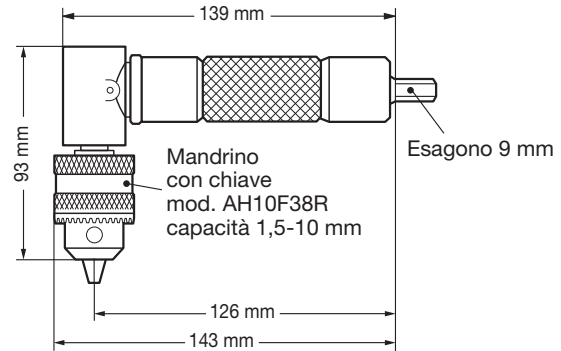

Codice per ordine	Tipo di confezione	Peso g
RADACL	Scatolato	490



RADACL

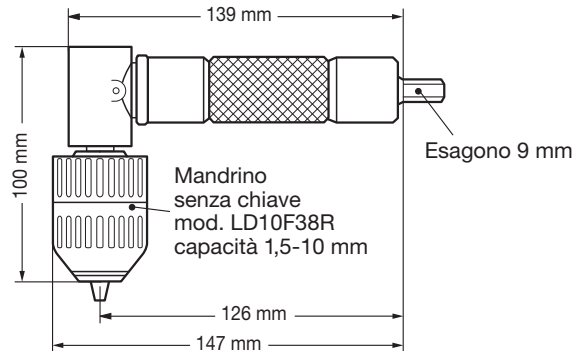

Particolari di ricambio

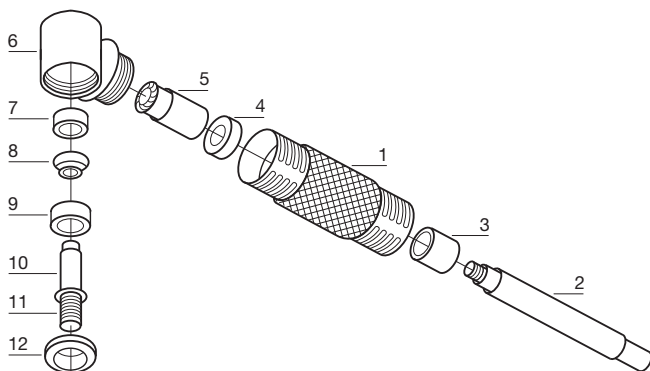

Codice per ordine	Particolare n.	Descrizione	Pezzi n.
XRADA01	1	Bussola esterna	1
XRADA02	2	Albero di trasmissione	1
XRADA03	3	Cuscinetto ad aghi	1
XRADA04	4	Cuscinetto a sfere	1
XRADA05	5	Alberino con ruota dentata conica	1
XRADA06	6	Testa angolare	1
XRADA07	7	Cuscinetto a sfere	1
XRADA08	8	Ruota dentata conica	1
XRADA09	9	Cuscinetto a sfere	1
XRADA10	10	Spina	1
XRADA11	11	Albero porta mandrino	1
XRADA12	12	Tappo cuscinetto	1

Rinvio angolare a 90° professionale



new

Codice per ordine	Tipo di confezione	Peso g
RADAQXPRO	Scatolato	689

Rinvio angolare professionale, serie industriale, con cambio rapido degli inserti (9H) e maniglia di presa.
Coppia massima: 100 N.m.
Rapporto di trasmissione: 1:1.28
Codice per ordine: RADAQXPRO



new

Codice per ordine	Tipo di confezione	Peso g
RADAPRO	Scatolato	670

Rinvio angolare professionale, serie industriale, con attacco filettato 3/8" x 24 e maniglia di presa.
Coppia massima: 100 N.m.
Rapporto di trasmissione: 1:1.28
Codice per ordine: RADAPRO

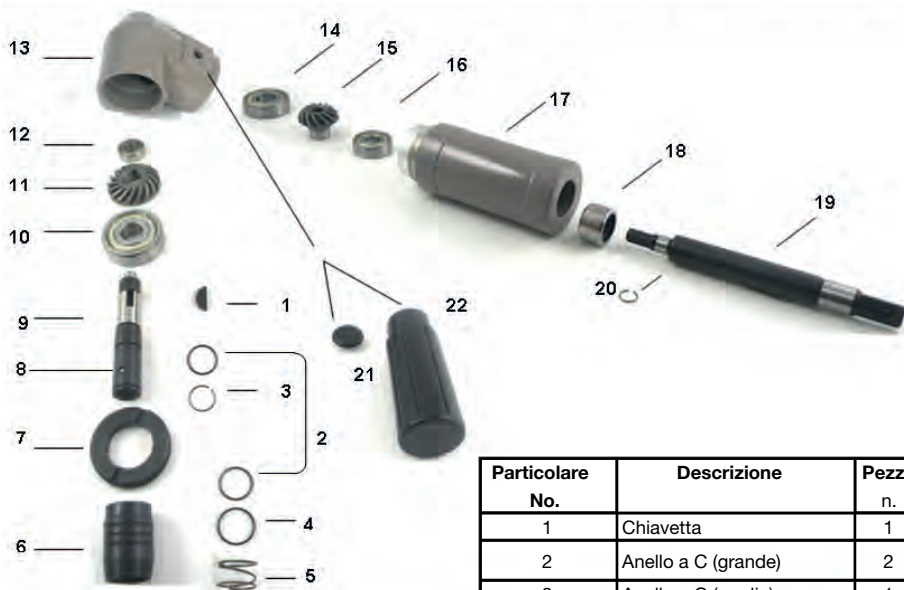

Particolari di ricambio

Particolare No.	Descrizione	Pezzi n.	Particolare No.	Descrizione	Pezzi n.
1	Chiavetta	1	12	Cuscinetto	1
2	Anello a C (grande)	2	13	Testa angolare	1
3	Anello a C (medio)	1	14	Cuscinetto	1
4	Rondella	1	15	Ingranaggio	1
5	Molla	1	16	Cuscinetto	1
6	Cambio rapido	1	17	Corpo di contenimento	1
7	Cuscinetto a sfere	1	18	Cuscinetto	1
8	Sfere	2	19	Albero di trasmissione	1
9	Albero per ingranaggio	1	20	Anello a C (piccolo)	1
10	Cuscinetto	1	21	Spina a protezione dalla polvere	3
11	Ingranaggio	1	22	Maniglia	1

Rinvio angolare a 360° per trapani

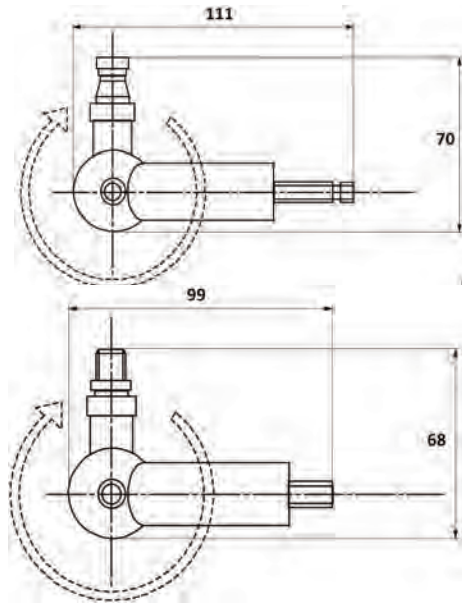

- Il rinvio angolare con rotazione **completa di 360°** permette di forare ed avvitare in spazi ristretti dove non sarebbe possibile operare con un utensile elettrico tradizionale.
- Si può montare su elettroutensili dotati di un mandrino con capacità da 10 mm in su e sui normali avvitatori in commercio.
- Una chiave esagonale con manico a T è in dotazione per un sicuro bloccaggio dell'attrezzo nell'angolo desiderato.

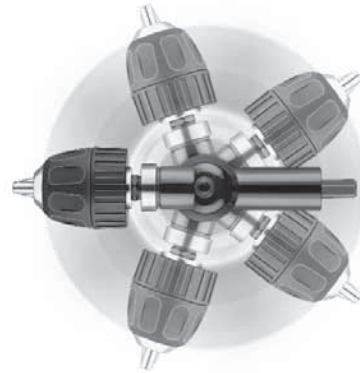

UTILIZZO SU TRAPANO ELETTRICO

- Collegamento al mandrino del trapano mediante esagono da 9 mm
- Velocità max: 3500 giri/min. • Coppia massima: 35 Nm

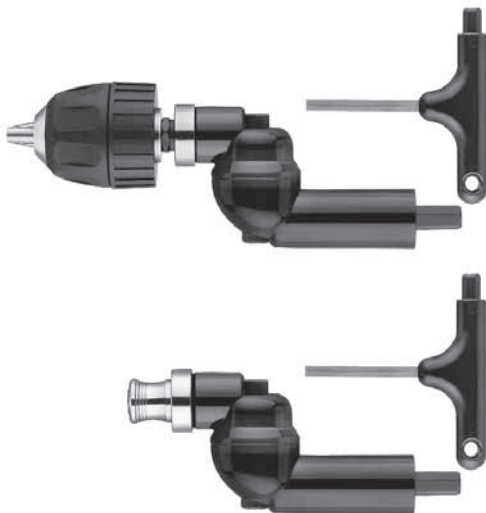

PER FORATURA

Mod. **RADA360CL**

Fornito con mandrino autoserrante modello LD10F38R cap. 1.5-10 mm

Confezione: in scatola
Peso g: 465

PER AVVITATURA

Mod. **RADAQ360**

Con porta-inserti a cambio rapido

Confezione: in scatola
Peso g: 301

UTILIZZO SU AVVITATORE

- Collegamento all'utensile elettrico mediante esagono 1/4" DIN 3126 form. D6.3
- Velocità max: 3500 giri/min. • Coppia massima: 35 Nm

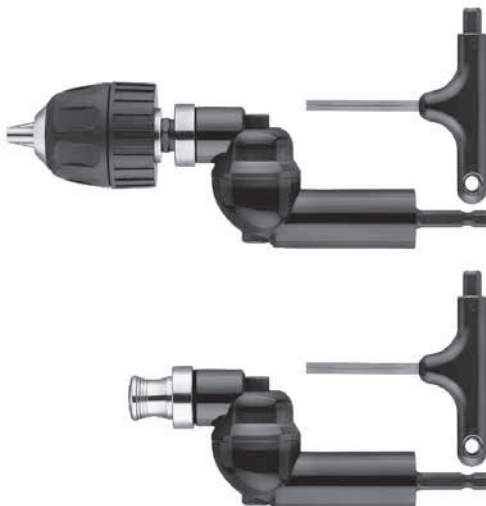

PER FORATURA

Mod. **RDAV360CL**

Fornito con mandrino autoserrante modello LD10F38R cap. 1.5-10 mm

Confezione: in scatola
Peso g: 465

PER AVVITATURA

Mod. **RADAQV360**

Con porta-inserti a cambio rapido

Confezione: in scatola
Peso g: 301